

CENTRIFUGADORA

La centrifugadora de ciclo continuo CR-650-CCC ha sido desarrollada por COMETEL RESIDUOS para completar su gama de modelos C-300-CCC, C-400-CCC Y C-500-CCC con una mayor producción.

Está destinada a la separación y recuperación de los fluidos de corte (aceites y taladrinas) u otros líquidos que impregnan las virutas y otros residuos procedentes de la producción de la empresa hasta alcanzar un grado de humedad mínimo.



C-650-CCC

CICLO CONTINUO

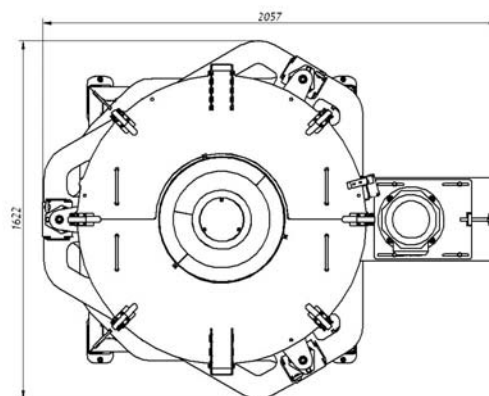
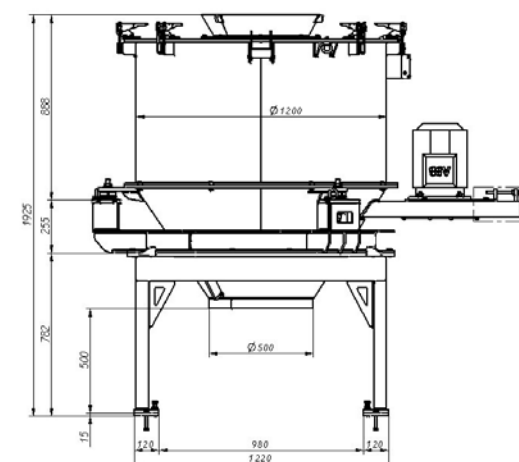

**COMETEL**
RESIDUOS

COMETEL RESIDUOS, S.A.
P. I. Albitxuri, Apdo. 159
E-20870 ELGOIBAR
(Gipuzkoa) España

Tel.: +34 943 743 050
Fax: +34 943 740 950

www.cometel.net



C-650-CCC

CICLO CONTINUO

Dirigidas a:

- Desengrase o secado de ciclo continuo de virutas y otros residuos generados en instalaciones de procesos de mecanizado en general o procedentes de un proceso de triturado previo.

Disponen de:

- Velocidad de giro de 1000 r.p.m.
- Potencia: 5,5 Kw.
- Producción de hasta 2 Tn/h en función del material.
- Las partes estructurales susceptibles de desgaste realizadas en acero al manganeso.
- Cartucho filtrante realizado en acero inoxidable. Este es intercambiable, no siendo necesaria la sustitución de todo el tambor.
- Peso: 1.306 Kg.

Aportan:

- Grado de humedad de las virutas tras el centrifugado menor del 3%.
- Bajo mantenimiento.
- No es necesario accionamiento hidráulico alguno para la descarga de la viruta.

